



TOP & DOWN KENNZEICHNUNGSLÖSUNG

Einzigartige Modularität für die Lebensmittelbranche

NOVEXX SOLUTIONS

DIE MODULARE KENNZEICHNUNGSLÖSUNG FÜR DIE LEBENSMITTELBRANCHE

Mit der Top & Down Lösung sind Sie in der Lage, ein Produkt in nur einem Schritt sowohl von oben als auch von unten zu kennzeichnen. So stellen Sie sicher, dass alle wichtigen Informationen auf Ihrem Produkt ihren Platz finden.

WACHSENDE ANFORDERUNGEN AN DIE PRODUKTKENNZEICHNUNG

In vielen Branchen, allen voran in der Lebensmittelindustrie, steigen die Anforderungen an die Kennzeichnung von Produkten. In den meisten Fällen bedeutet dies: Immer mehr Informationen müssen auf einem Produkt untergebracht werden. Angefangen bei Herstellerangaben, über das Mindesthaltbarkeits- oder Verbrauchsdatum bis

hin zu Zutatenlisten, Füllmengen oder der Kennzeichnung von Allergenen. Zugleich müssen Etiketten attraktiv sein, um auch die Anforderungen von Marketing und Vertrieb zu erfüllen. Mehr denn je gilt es, in der Masse an Produkten herauszustechen und Kaufanreize zu setzen. Unsere Lösung: Kennzeichnung auf der Ober- und Unterseite des Produkts.

KENNZEICHNUNG VON OBEN UND UNTEN. MIT ODER OHNE VARIABLE DATEN. IN EINEM SCHRITT.

Mit der Top & Down Lösung bringen Sie problemlos alle relevanten Informationen auf Ihrem Produkt unter. Denn das System kennzeichnet Produkte in nur einem Prozessschritt von oben und unten. Dabei appliziert beispielsweise ein Etikettierer ein vorgedrucktes Etikett von oben – unmittelbar danach druckt ein unter dem Förderband stehendes Druck- & Spendesystem variable Daten auf ein weiteres Etikett ein und spendet dieses von unten auf das Produkt auf. So sparen Sie wertvolle Zeit und stellen sicher, dass Ihre Produkte alle wichtigen Anforderungen an die Produktkennzeichnung erfüllen.



Hier können sowohl rein dekorative Etiketten (z.B. für Promotion-Kennzeichnung) als auch Etiketten mit variablen Daten gedruckt und aufgespendet werden.

Etiketten mit variablen Daten und erforderlichen Produktinformationen stellen die Einhaltung von Kennzeichnungsvorschriften sicher.

INDIVIDUELLE MODULARISIERUNG – ANGEPASST AUF IHRE BEDÜRFNISSE

Dank ihrer einzigartigen Flexibilität kann die Top & Down Lösung individuell an Ihre Bedürfnisse angepasst werden. Das System ist dabei modular erweiterbar und kann mit Ihren Anforderungen mitwachsen.

EINE LÖSUNG – VIELE OPTIONEN

Die NOVEXX Solutions Top & Down Lösung kann reine Etikettiersysteme (ALS Serie) sowie Druck- & Spendesysteme (ALX Serie) in unterschiedlichen Konfigurationen kombinieren.

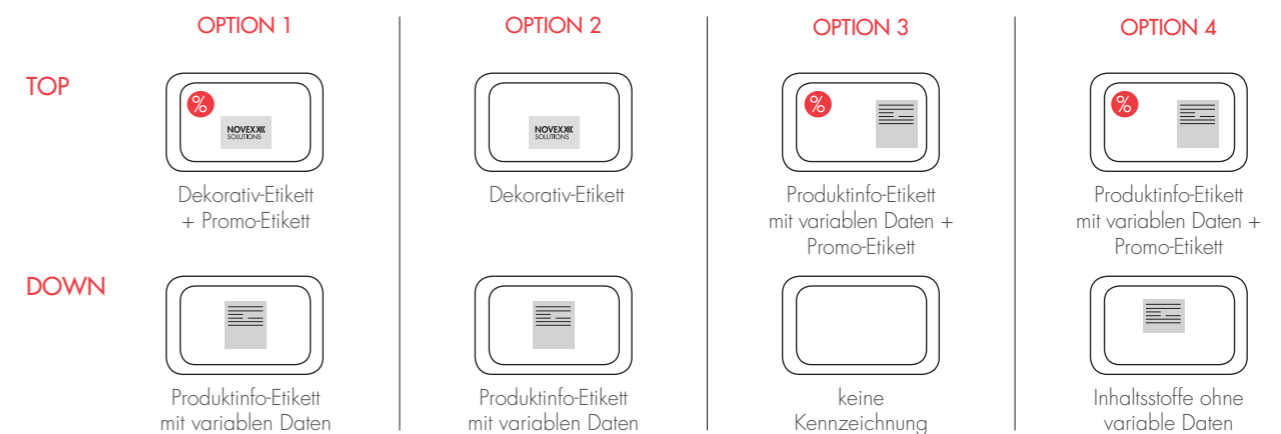

BEISPIEL-ANWENDUNG

DIE ANFORDERUNG

Eine Lebensmittel-Frischeverpackung soll auf der Unterseite alle variablen Produktinformationen erhalten. Auf der Oberseite sollen ein dekoratives Etikett sowie optional ein Promo-Etikett aufgespendet werden können.

DIE LÖSUNG

Eine Top & Down Konfiguration mit zwei ALS Etikettiersystemen oben und einem ALX Druck- & Spendesystem unten.

DIE VORTEILE

Platzsparendes Design

Dank der kompakten Größe ist die Top & Down Lösung leicht integrierbar.

Erstklassige Qualität und Präzision

Wie alle NOVEXX Solutions Anlagen liefert die Lösung ein brillantes Druckbild und hohe Spendegeauigkeit.

Hohe Produktivität

Zuverlässige Kennzeichnung von oben und unten in nur einem Schritt.

Einfache Instandhaltung

Der schnelle Zugang zu allen wichtigen Wartungspunkten ermöglicht eine unkomplizierte Wartung.

Minimale Downtimes

Dank extremer Lauflängen, schnellem Materialwechsel und geringer Ausfallzeiten ist eine hohe Produktions- und Prozesssicherheit gewährleistet. Ein optionaler Tandembetrieb erhöht diese weiter.

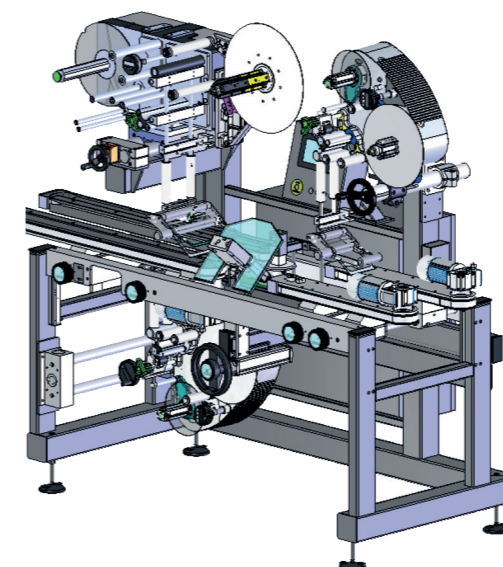

ALLES AUS EINER HAND

Hardware, Software und Service aus einer Hand – für beste Ergebnisse

NOVEXX Solutions ist ein dynamisches Mittelstandsunternehmen mit mehr als 55 Jahren Erfahrung und Know-how in der Kennzeichnungsbranche.

Als Spezialist bieten wir erstklassige Kennzeichnungs- und Etikettierlösungen für Produkte, Kartons und Paletten, die eine Optimierung der Produktions- und Lieferkette versprechen. Zu unserem Portfolio gehören leistungsstarke Hardware, intelligente Datenmanagement Software, hochwertige Verbrauchsmaterialien sowie ganzheitlicher Service & Support. Entwickelt und gebaut in Deutschland.

Unsere Mission ist es, Produkt und Kennzeichnung so zu verbinden, dass Marken gestärkt, die Produktivität und die Qualität gesteigert und die Kosten gesenkt werden. Wir kennen die Anforderungen und davon profitieren unsere Kunden weltweit. Viele zufriedene Kunden und Partner bestätigen unsere Performance – vom Mittelstand bis hin zum globalen Konzern. NOVEXX Solutions ist weltweit durch 10 Standorte und mehr als 100 zertifizierte Partner vertreten. Wir bieten Kennzeichnungslösungen, die laufen.



LEISTUNGSSTARKE HARDWARE LÖSUNGEN

NOVEXX Solutions bietet Ihnen als Hersteller ein breites Portfolio an Hardwarelösungen für Etikettieranwendungen oder auch den Druck variabler Daten.

Unsere Kennzeichnungslösungen umfassen neben Etikettendruckern auch Etikettierer, Druck- und Spendesysteme, Drucksysteme und Plug & Play Komplettlösungen – entwickelt und hergestellt in Deutschland. Vertrauen Sie auf die langjährige Erfahrung von NOVEXX Solutions – Ihrem Partner für Kennzeichnungslösungen.



HOCHWERTIGE VERBRAUCHSMATERIALIEN

Wir bieten eine große Vielfalt an Thermotransferfolien und eigenproduzierten Etiketten, wie Blanko-Etiketten für variable Daten, Etiketten mit Sicherheitsmerkmalen oder Vollfarbetiketten mit individuellem Design.

Unsere zuverlässigen Verbrauchsmaterialien vervollständigen ein umfassendes Sortiment. Alles im optimalen Preis-Leistungs-Verhältnis. Wir versprechen erstklassige Druckqualität und perfekte Etiketten.



SOFTWARE FÜR DATENMANAGEMENT



PID 3SIXTY ist eine hochmoderne Software, die ideal zu unserer Hardware passt. Sie deckt all Ihre Bedürfnisse bezüglich Identifikation und Datenmanagement (manage.ID) ab und überwacht den Status Ihrer Drucksysteme für höchste Effizienz in Ihrem Produktionsprozess (monitor.ID). PID 3SIXTY ist ein Produkt von PID Software Solutions, mitentwickelt von NOVEXX Solutions.



REIBUNGSLOSE INTEGRATION

Die Experten von NOVEXX Solutions unterstützen Sie beim Integrationsprozess und darüber hinaus. Hochleistungs-Hardware ist das Eine, nicht weniger wichtig ist die reibungslose Integration in Ihr Produktionsumfeld. Wir nehmen uns Zeit, Ihre Prozesse und Bedürfnisse genau zu verstehen, um Ihrem Unternehmen die optimale Lösung anbieten zu können. Wir sind stets an Ihrer Seite – von der Lösungsfindung über die Systemintegration bis hin zur Wartung und Reparatur.

Novexx Solutions GmbH

Ohmstraße 3

D-85386 Eching

Tel. +49 (0)8165 925 0

info.deutschland@novexx.com

Ihren internationalen Kontakt
finden Sie hier:



Die enthaltenen Informationen gelten als zuverlässig; NOVEXX Solutions erteilt jedoch keinerlei Zusicherungen zu Genauigkeit und Richtigkeit der Daten. Wie alle anderen Daten sollten auch diese Informationen hinsichtlich der spezifischen Endnutzerbedingungen von einer unabhängigen Stelle bestätigt werden, um sicherzustellen, dass die empfohlene Kennzeichnungslösung den maßgeblichen Anforderungen und Vorschriften entspricht. © 2024 Novexx Solutions GmbH, alle Rechte vorbehalten. Die hierin eventuell verwendeten Marken und/oder Handelsnamen Dritter sind Eigentum ihrer jeweiligen Eigentümer.

www.novexx.de

7b.DE.DIR.0124.V01

NOVEXX
SOLUTIONS